

UNIK Playground 2.0

Partnerdokumentation

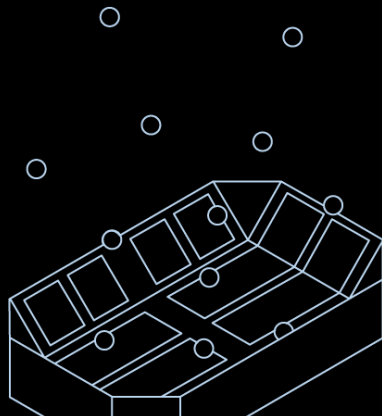
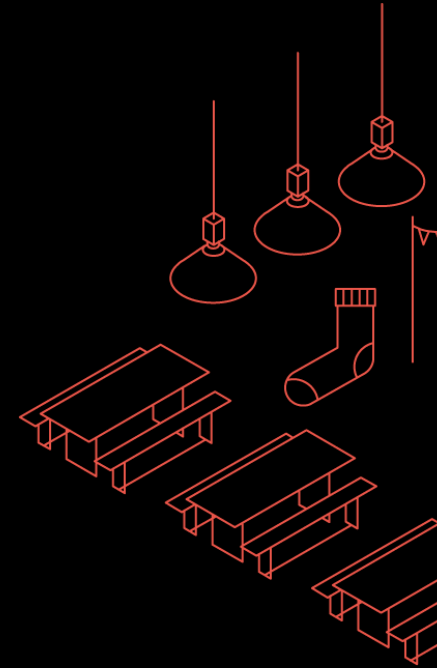

Ausgangslage

Wir schreiben die Erfolgsgeschichte «UNIK Playground» in einer grösseren und vielseitigeren Halle weiter.

Per Januar 2025 verlassen wir unser bisheriges Zuhause am Zentweg. Die wortwörtlich bewegte Geschichte soll nach 5 Jahren damit aber nicht zu Ende gehen. Im Gegenteil: Nun bringen wir so richtig Bewegung in die Stadt Bern!

Wie das geht, siehst du im Einblick in unser Umzugsprojekt: Die Errichtung des neuen Indoor-Freestylesport Zuhauses in der Stadt Bern.

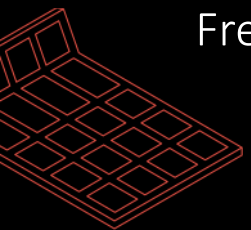
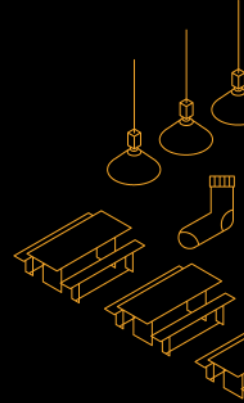

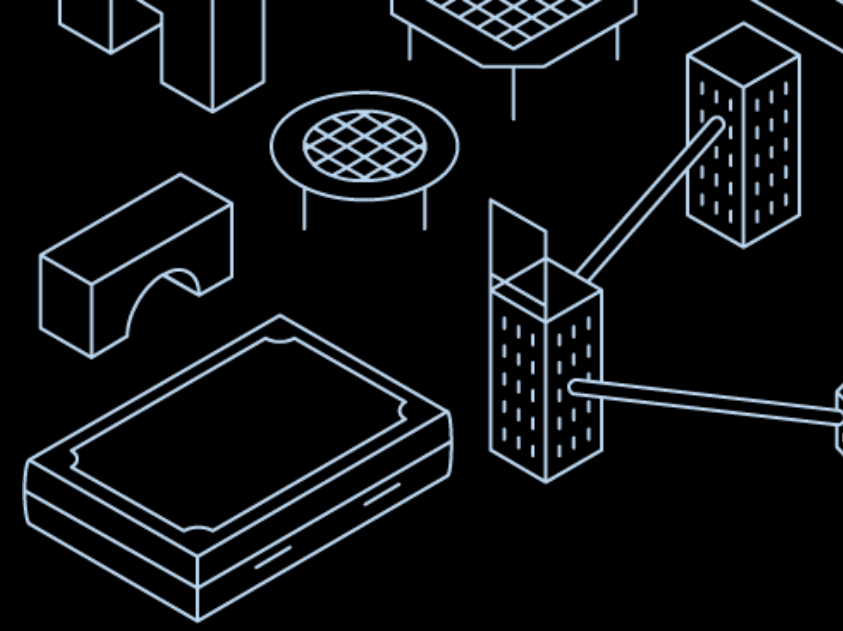

VORSTELLUNGSRUNDE

Alles Wichtige zum UNIK Playground.

UNIK Playground AG

Die UNIK Playground AG ist eine Non-Profit Organisation die zwei «Units» betreibt: UNIK Playground (Trampolin- & Bewegungshalle) sowie UNIK Skimboard (Handel & Vermietung Sportmaterial).



Was	1'000qm Trampolin- & Bewegungshalle
Wann	März 2020 – Januar 2025
Wo	Zentweg 11, 3006 Bern
Statistik	Besuchszahlen
2020	9'500
2021	18'000
2022	20'500
2023	27'000
Ausstattung	Trampolin, Mini Ramp, Parkour, Pick Nick Zone, Bistro, Garderoben & Dusche
Zielpublikum	Familien, junge Erwachsene, Schulen, Vereine, Firmen



Was	Verkauf & Vermietung von Skimpools & Zubehör, Eventorganisation
Wann	Seit 2021
Wo	Schweizweit & Nachbarländer
Zielpublikum	Freibäder, Gemeinden Schulen, Vereine, Firmen, Private

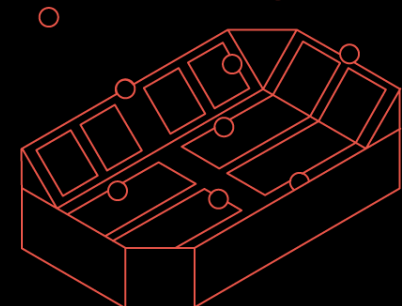

Organisationsstruktur

Geschäftsführung / Advisory Board



Niklaus Jud
VR Präsident
GF UNIK Sports
MSc. Sport Science & BWL



Phil Bonadimann
VR, Geschäftsführer
MSc. Sport Science Research
CAS Sportanlagenmanagement i.A.



Beat Britsch
Advisory Board
Finanz- und
Strategieberatung



Beatrice Wertli
Advisory Board
Kommunikations- und
Projektberatung

Bereichsleitungen



Christian Weibel
Bereichsleitung Skimboard
Infrastruktur UP'25



Samuel Joss
Betriebsleitung Playground



Stephanie Burkhardt
Leitung Finanzen UNIK



Betreuung / Kurswesen

Team à ca. 15-25 Personen auf Stundenbasis. Saisonale Schwankungen

Die Hauptverantwortlichen

Phil Bonadimann Geschäftsführer



- Privat
 - Jahrgang 1992
 - Outdoorsport und Vereinsleben als Hobbies
- Berufliche & Akademische Laufbahn
 - BSc. Sportwissenschaft & Biologie 2012 - 2016
 - MSc. Sportwissenschaft Forschung 2017 -2021
 - Athletiktrainer Swiss-Ski 2017 - 2022
 - Betriebsleitung Skills Park Lite 2018 – 2020
 - Gründer & CEO UNIK Playground 2020 – Heute
- Stärken
 - Vernetzt, Zuverlässig, Organisiert, ganzheitliches Denken
- Schwächen
 - Ungeduldig, betriebswirtschaftliche Ausbildung

Niklaus Jud VR Präsident



- Privat
 - Jahrgang 1981
 - Sportlich vielseitig und interessiert an der Wirtschaft
- Beruflich
 - Lehre zum Detailhandelsfachmann Branche Sport
 - BSc. Sportwissenschaft & Medien- & Komm. 2007 - 2010
 - MSc. Sportwissenschaft & BWL 2010– 2014
 - Gründer & CEO UNIK Sports Management 2012 – Heute
 - Gründer & Verwaltungsrat UNIK Playground 2020 – Heute
- Stärken
 - Vernetzt, Kommunikation, BWL, Perspektivenwechsel
- Schwächen
 - Überschuss an Ideen, volle Agenda





UNIK Playground 2.0

Unser Umzugsprojekt vorgestellt.



Vision

«Von der Trampolinhalle zum Trendsport-Zentrum»

«Ein Europapark für Bewegungsangebote»

«Bewegungs- und Begegnungszone für Familien, Vereine und öffentliche Institutionen»

«Multifunktionalität, Community und Innovation als Schwerpunkte»

«Gesundheitsförderung durch Bewegung»

«Infiziert Kinder und Jugendliche mit dem Bewegungsvirus»

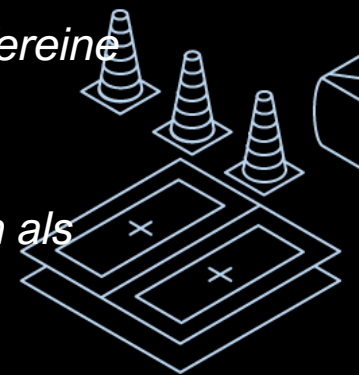

Sportanlagen

- Trampolin
- Skate & Pumptrack
- Obstacle Race
- Hochseilgarten
- Multisportplatz
- Multisportpodest
 - Freefall, Rutschbahnschanze, Wall-Walk, BigAir

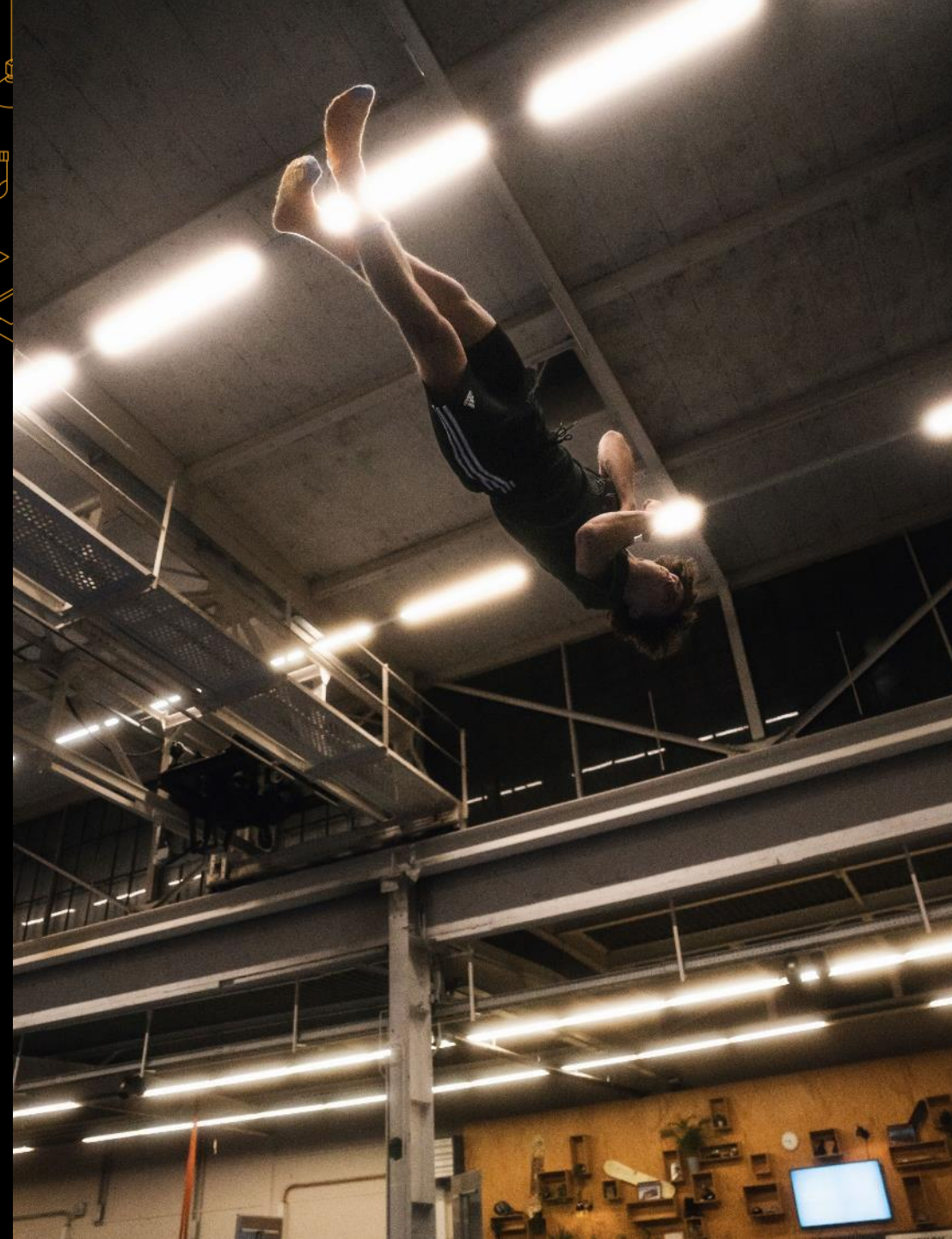
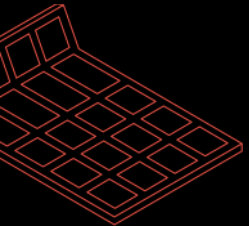



Tanoshii, Altstätten SG



Rolling Rock, Aarau



SKILLS PARK, Winterthur



OANA, Ebikon

Angebot

- Stundeneintritte & Abonnemente
- Geburtstagspartys
- Niki Jump (Kids bis 5-jährig)
- Kurse (J&S anerkannt)
- Sportferien (J&S anerkannt)
- Schulklassen- & Vereinseintritte
- Leistungssporttrainings
- Bistro
- Work-Stations

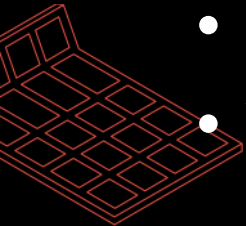
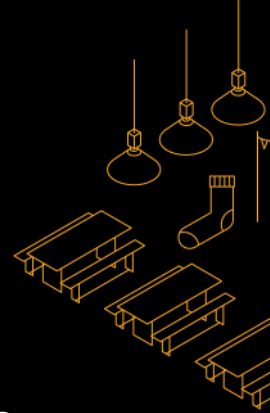



gibb



Fixauslastungen

- Berner Snowboardverband (300h/Jahr)
- Pentathlon Suisse (200h/Jahr)
- Gewerblich-industrielle Berufsschule Bern (200h / Jahr)
- Schulklassen Kanton Bern (300h / Jahr)
- Universitätssport (150h / Jahr)

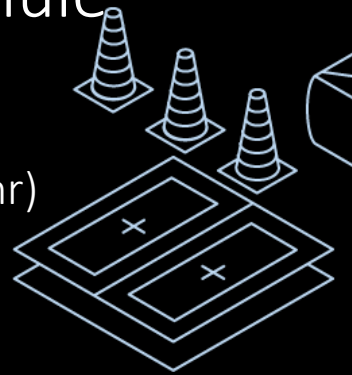

Partnerschaften

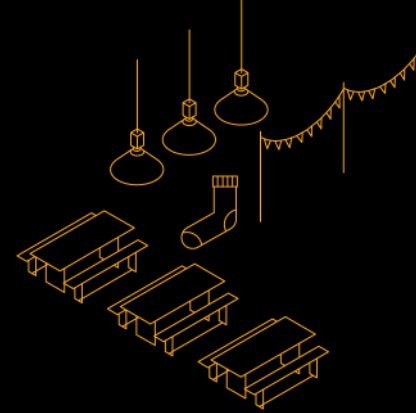

- Atupri
- Jugend und Sport
- BeAdvanced
- Universität Bern
- Bergbahnen
Adelboden-Lenk
- Fäger

Hauptpartner
Subventionen / Qualitätslabel
Consulting
Praxispartner
Werbepartner
Kurs- und Ferienplattform

atupri

 Wir sind dabei.
www.jugendundsport.ch

ADELBODEN-LENK
BERGBAHNEN

be ▶ advanced

FÄGER
Berner Ferien-
und Freizeitaktion

u^b

UNIVERSITÄT
BERN

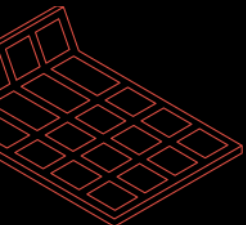



© EUROTRAMP Projects



© EUROTRAMP Projects

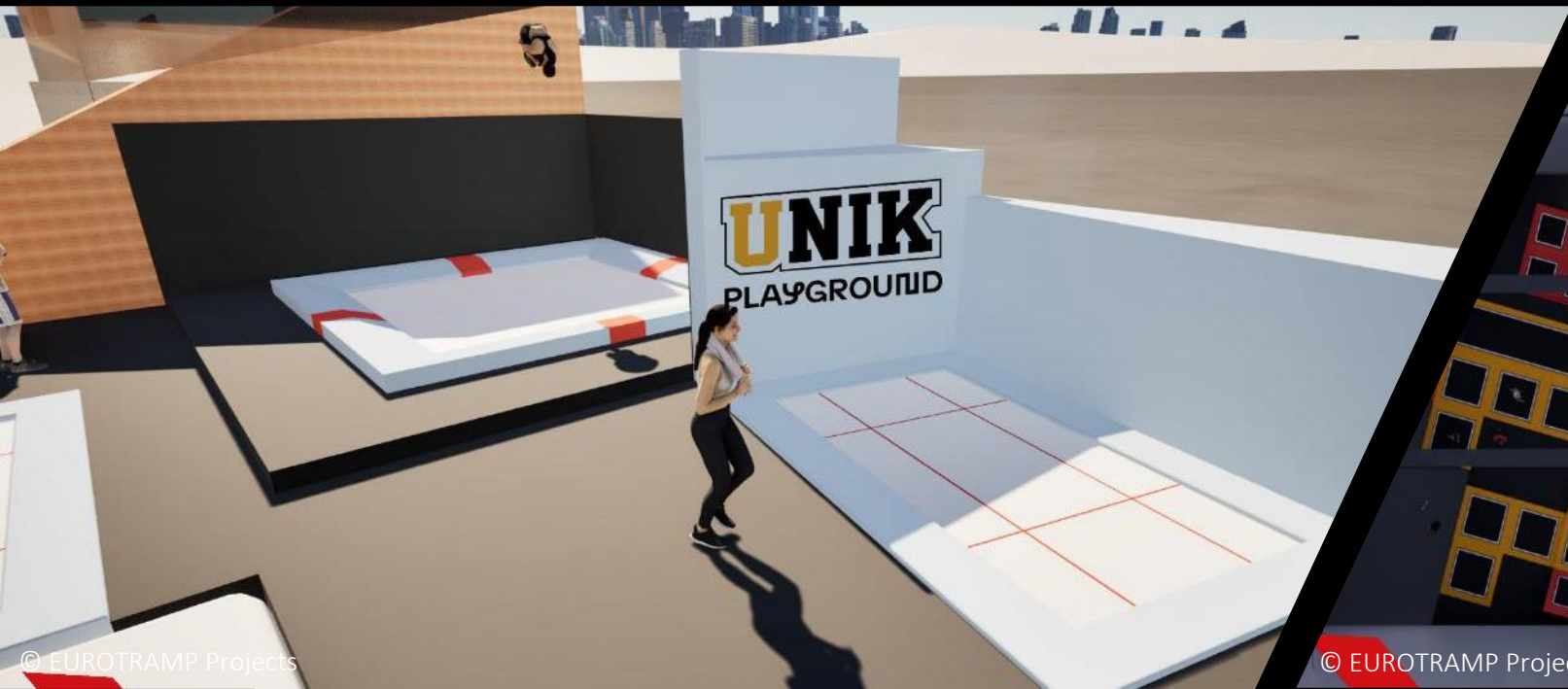

© EUROTRAMP Projects



© EUROTRAMP Projects

Einzugsgebiet

- Anreisezeit zw. 30-45 Minuten
(Auto, Mittwochnachmittag 13h)



3' – Bahnhof Bümpliz Süd



14' – Bahnhof Bern



4' – Ausfahrt Niederwangen



7' – Bahnhof Bern



1' – Bern Europaplatz

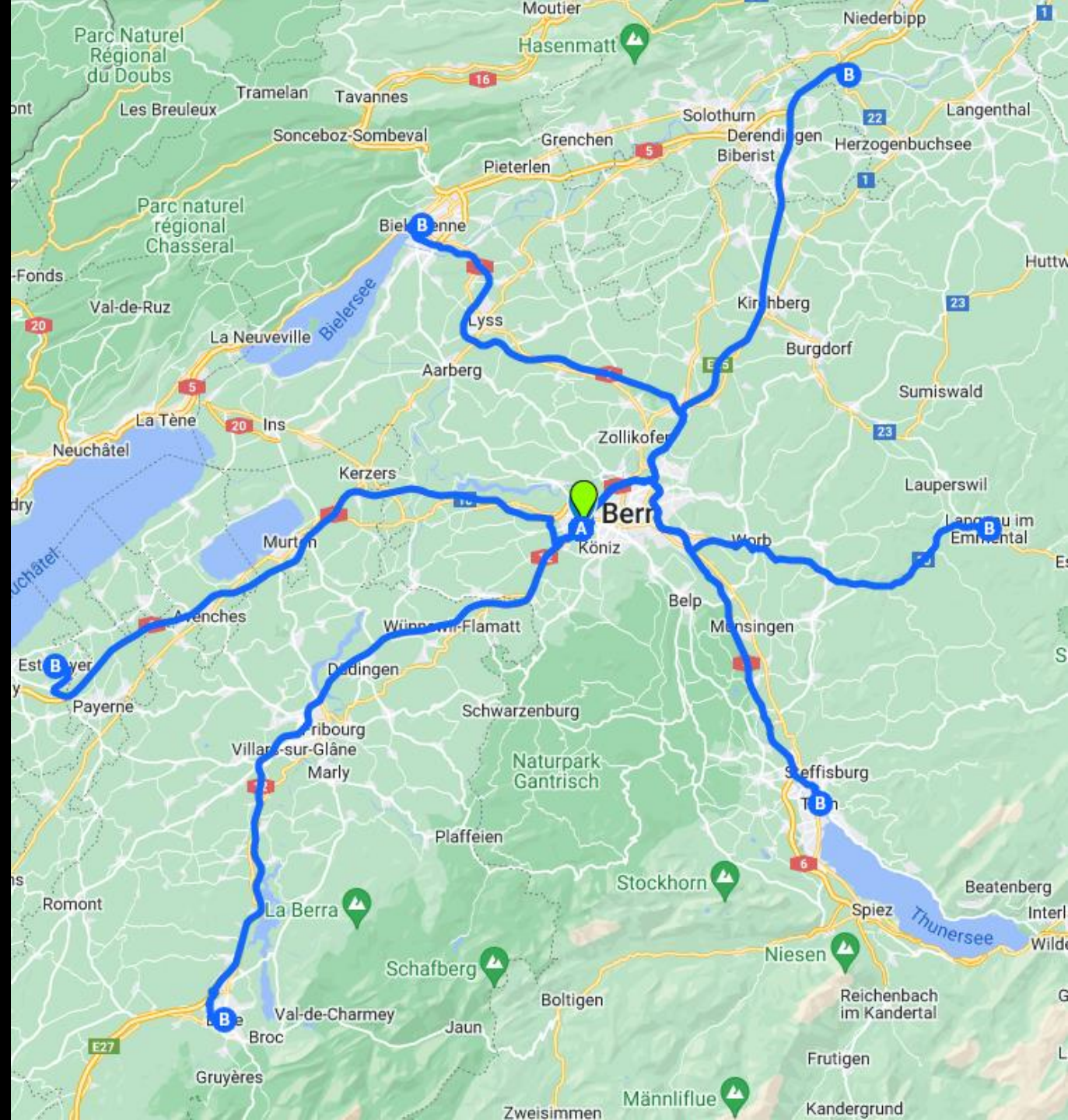
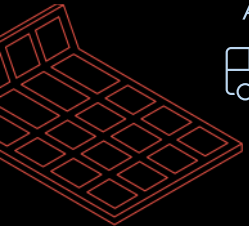

Gästeprognose

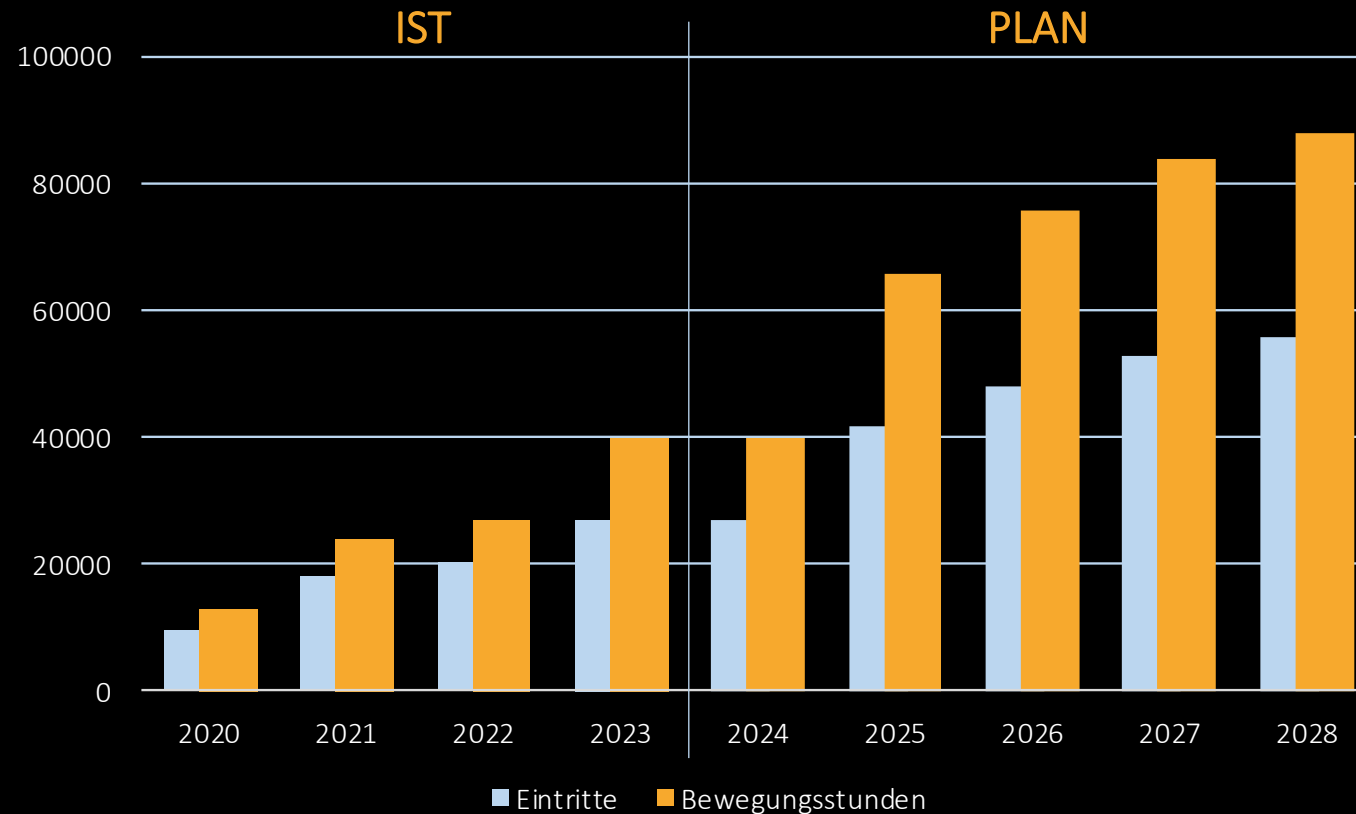

- Verdoppelung maximaler Hallenauslastung (>100 Personen / h)
- Durchschnittliche Präsenzzeit in der Halle 1.5h
- Bisherige, durchschnittliche Auslastung im Startjahr (2025) um 15% gesenkt

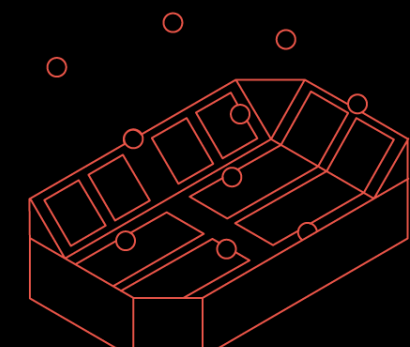



Werbemöglichkeiten

Wie du unsere Halle für dein Marketing nutzen kannst.



Was passt für dich?

- Naming Partner
 - «UNIK Playground by PARTNER»
 - «UNIK Playground x PARTNER» mit Zusatzclaim
- Anlagenpartner
 - Trampolin, Skate, Obstacle / Ninja, Multisportpodest, Big Air u.v.m.
- Themenpartner
 - Sicherheit, Food & Beverage, Digitalisierung, Inklusion u.v.m.
- Weitere Pakete / Einzelmassnahmen nach Absprache

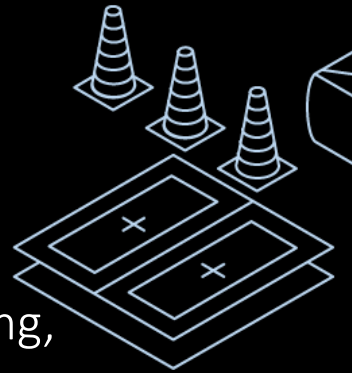

Namingpartner

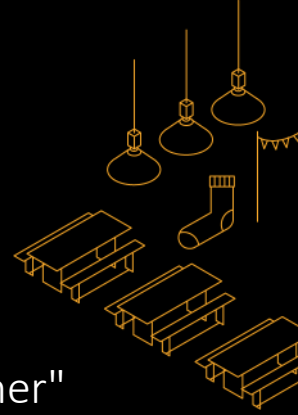

- Einbindung in den Claim UNIK Playground "by Partner"
- Einbindung in die gesamte Kommunikation
- Ergänzung des Logos
- Hauptpräsenz auf der gesamten Fläche (Tafeln, Banner...)
- Druck auf Mitarbeitershirts
- Shirts Freestyle Wochen
- Onlinepräsenz (Website, Google, diverse Plattformen)
- UNIK Playground Eintrittsbändeli
- Screen Werbung

Dauer	5 Jahre	3 Jahre	1 Jahr
Preis (TCHF)*	80 / Jahr	90 / Jahr	Nach Absprache

* Alle Preise exkl. MwSt. sowie Produktion / Umsetzung der Marketingmassnahmen



Anlagenpartner I & II

Variante I - Trampolin

- Branding Airbag
- Branding Antirutsch-Socken
- Werbetafeln (4 Stk.)
- Screenwerbung

Variante II - Skateboard

- Direktbranding Obstacles
- Bodentattoo
- Werbetafeln (4 Stk.)
- Screenwerbung



Dauer	5 Jahre	3 Jahre	1 Jahr
Preis (TCHF)*	38 / Jahr	43 / Jahr	49
* Alle Preise exkl. MwSt. sowie Produktion / Umsetzung der Marketingmassnahmen			

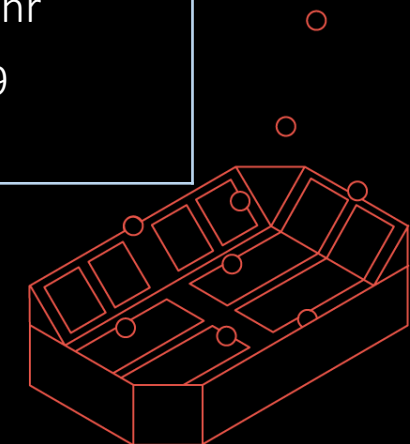

Anlagenpartner III & IV

Variante III - Obstacle Race

- Branding Obstacles & Matten
- Branding Zielraum
- Werbetafeln (3 Stk.)
- Screenwerbung

Variante IV - Big Air

- Branding Air Bag
- Direktbranding Big Air
- Werbetafeln (3 Stk.)
- Screenwerbung

Dauer

5 Jahre

3 Jahre

1 Jahr

Preis (TCHF)*

30 / Jahr

34 / Jahr

38

* Alle Preise exkl. MwSt. sowie Produktion / Umsetzung der Marketingmassnahmen

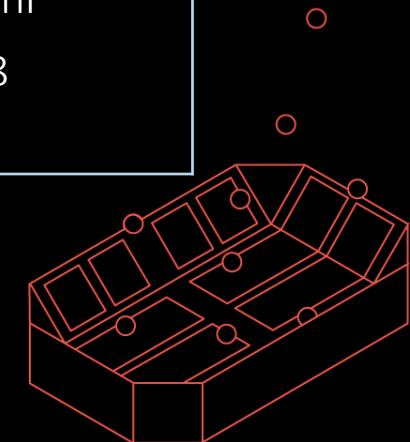



Zusätzliche Möglichkeiten

- Themenpartner
 - Sicherheit, Food & Beverage, Digitalisierung, Energie & Nachhaltigkeit, Inklusion u.v.m.
- Ferienpartner
 - Partner aller Sportferienangebote für Kinder



Weitere Partnerschaften nach
Absprache möglich.

Wir freuen uns auf eure Ideen!

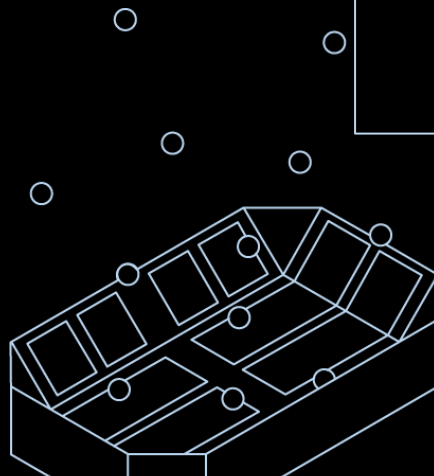



ZUM ABSCHLUSS

Was sonst noch wichtig ist.

Timeline

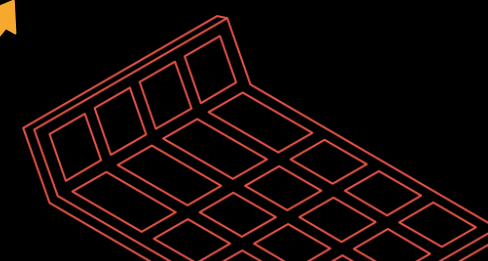
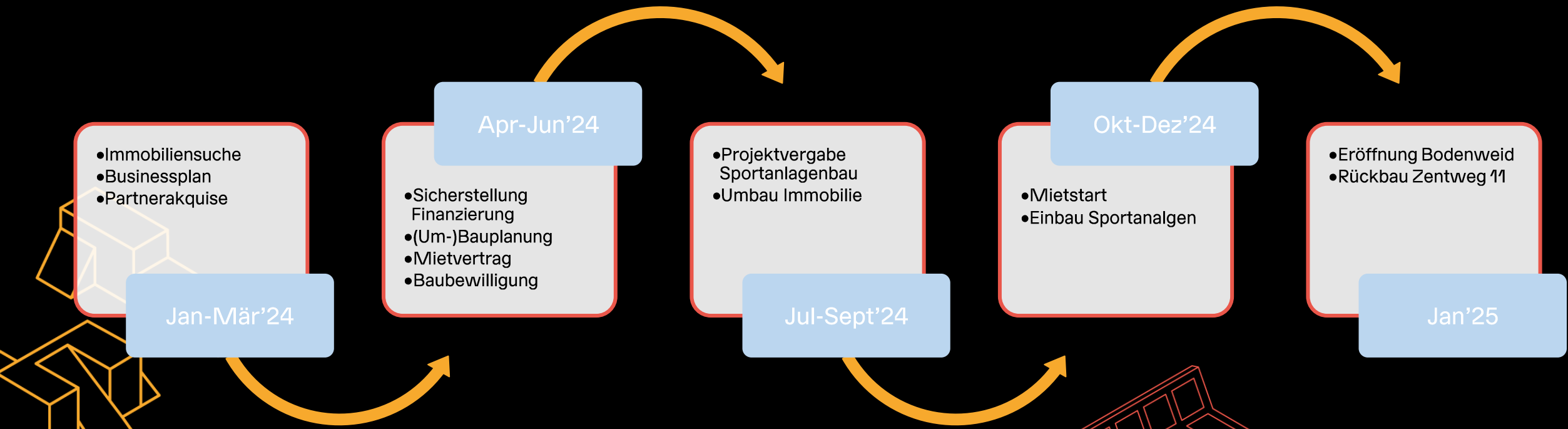
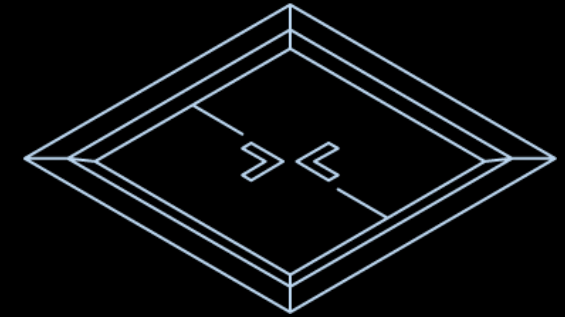

Kontakt

Sind sie bereit für ein Abenteuer, das für Luftsprünge, strahlende Gesichter und Bewegung im Leben sorgt?



Phil Bonadimann
Miteigentümer & Geschäftsführer

+41 (0)77 404 88 07
phil.bonadimann@unik-sports.com



UNIK Playground AG
Zentweg 11
3006 Bern

www.unik-playground.ch
playground@unik-sports.com

